

Rotonde « Autun »



BV « St Désert »
Réf 1605060



Vieilles traverses
Réf 160TRA02



BV « Luzy »
Réf 1605020



Barrières béton
Réf 160ACC90

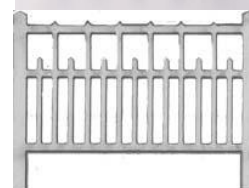

L'équipe de Architecture & Passion vous remercie de la confiance que vous lui témoignez en ayant acquis ce bâtiment, et souhaite que son montage et sa finition vous donnent entière satisfaction. Vous pouvez retrouver cette notice (rubrique NOTICES) sur notre site internet :

WWW.ARCHITECTURE-PASSION.FR .

En cas de difficultés, n'hésitez pas à nous joindre à : **architecture-passion@sfr.fr**



Coloris de bâtiments les plus courants pour la compagnie du PLM

	Coloris façades	Coloris parements	Coloris huisseries
Choix 1	Ocre jaune/Gris très clair	Blanc	Vert d'eau /Gris bleuté
Choix 2	Ocre jaune	Gris moyen ou rouge brique	Vert moyen
Choix 3	Ocre très clair	Rouge brique	Marron clair

Commencer par repérer et vérifier tous les éléments du kit :

- Façades
- Parements extérieurs
- Toitures tuiles gravées et apprêtées
- Faîtières
- Huisseries
- Vitrage transparent
- Finitions de murs intérieurs
- Charpentes intérieures

Pour le montage et la décoration de votre bâtiment, nous vous conseillons d'utiliser l'outillage suivant :



- Cutter de précision (X-Acto, Olfa...)
- Pince brucelles droite
- Colle à bois vinylique rapide (Sader, Pattex, Bostik...)
- Eponge mousse au grain fin (type bricolage, rembourrage coussin)
- Petit pinceau-brosse plat à poils clairs (taille 12-14 mm)
- Peintures acryliques (Pébéo, Prince August, Liquitex, Louvre, Prismo, Amsterdam...)
- Terres à décor pour la patine (Noch, Libéron...)

ATTENTION

Utilisation d'outils tranchants, produit ne convient pas aux enfants de moins de 12 ans non accompagnés d'un adulte.

DANS VOTRE NOTICE CET ICÔNE VOUS INDIQUE QU'UNE COURTE VIDEO CONCERNANT CETTE PARTIE DE MONTAGE EST DISPONIBLE SUR NOTRE SITE WEB RUBRIQUE « Trucs & Astuces »



	Liquitex basics		Prince august			
Peintures utilisées chez A&P		Façades	Titane écru 434		Parements	Ivoire 918
		Charpente bois, débords de toitures	Terre Ombre naturelle 331		Charpente métallique	Patine noire 855

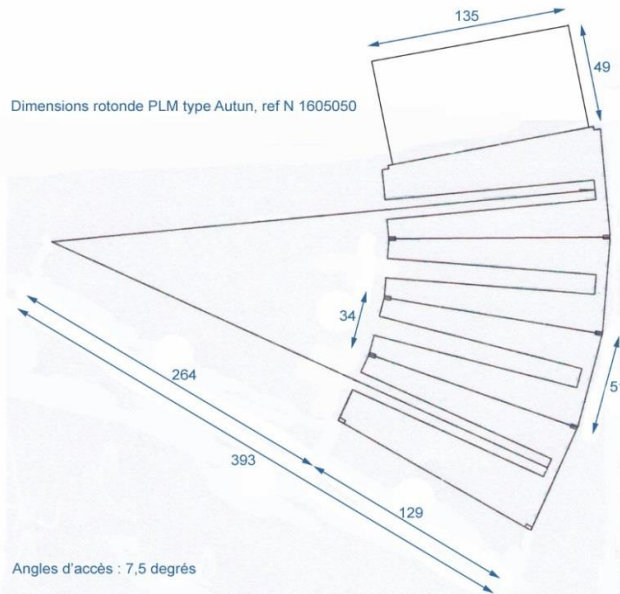

Ce produit est compatible avec un pont tournant de marque FLEISCHMANN© ou ARNOLD©. Les angles d'accès sont de 7,5 degrés.



1

Sans détacher les éléments de la planche de façades, commencer par simuler le crépi avec une éponge mousse par tamponnement. Vérifier que les gravures se trouvent côté extérieur. Attention à ne pas réaliser un grain qui ferait grossier.

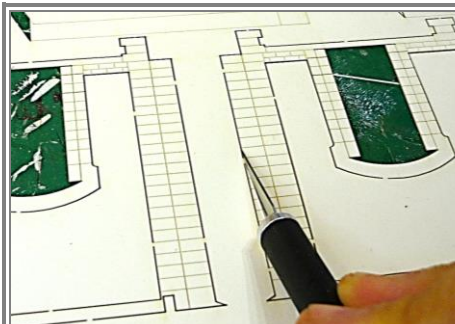

2

Les parements fournis sont ivoire avec une légère patine due à la gravure laser. Vous pouvez les peindre si vous le souhaitez, puis découpez-les de la planche.

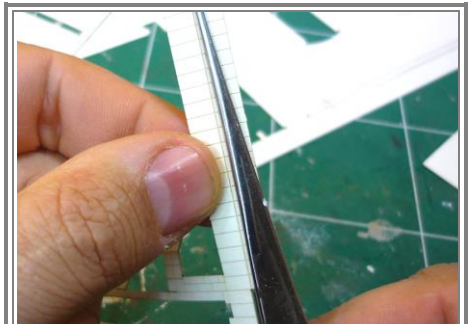

3

Plier soigneusement à l'équerre les parements d'angles (angles de murs, jambages de portes et fenêtres...) à l'aide d'une pince brucelles ou d'un réglet.

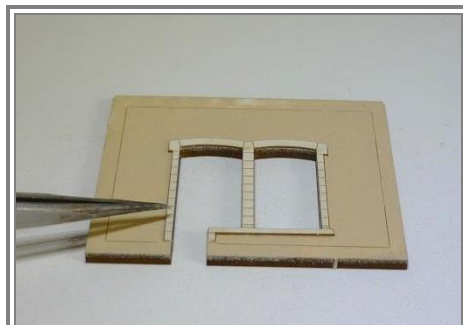

4

Encoller au pinceau les parements **UNIQUEMENT** autour des huisseries en évitant tout surplus (colle à bois). Maintenir les différentes pièces pendant le séchage avec des élastiques ou des pinces-étou par exemple.

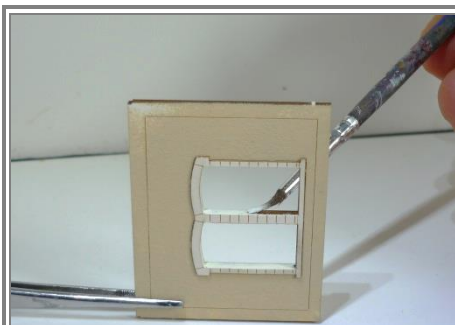

5

Peindre les voûtes et appuis de fenêtres qui ne seront pas recouverts par le carton des parements. Utiliser le même coloris que ces parements (ici de l'ivoire 918 PA).

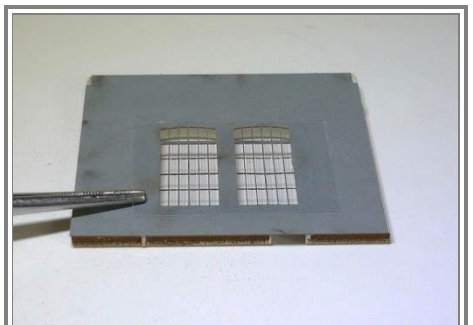

6

Coller les feuilles d'huissieries puis découper la feuille plastique transparente pour les vitrages et encoller sur la face intérieure sans gravure des huisseries (colle à bois vinylique).



7

Après les avoir peintes ou patinées si vous le souhaitez, coller les finitions des murs intérieurs.



8

Fixer les bords verticaux à la colle à bois en veillant à l'équerrage. S'aider du carton de sol pour l'équerrage sans le coller pour le moment.

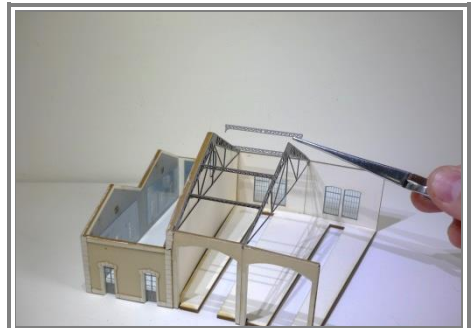

9

Coller les premiers éléments de charpente en commençant par la structure métallique. Insérer les entretoises dans les fentes prévues sur les grandes parties. Les entretoises seront plus petites en se rapprochant du faîtage.



10

Avancer de stalle en stalle jusqu'à l'autre extrémité de la rotonde. Terminer par l'autre pignon.



11

Mettre désormais en place les parements qui recouvrent les jointures entre les pans de murs.

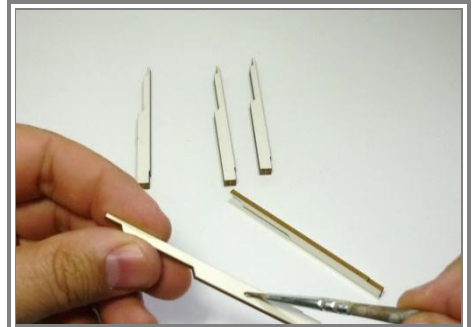

12

Pour les contreforts, il faut commencer par en assembler les structures en les collant deux par deux.

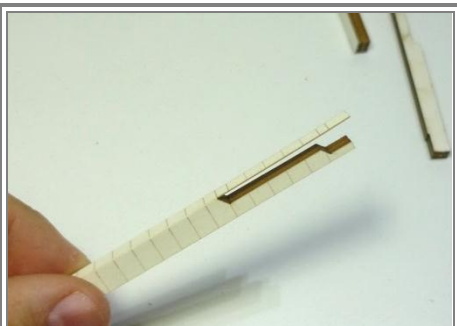

13

Encoller par-dessus ces structures les parements en les ayant préalablement pliés (voir vignette 4).

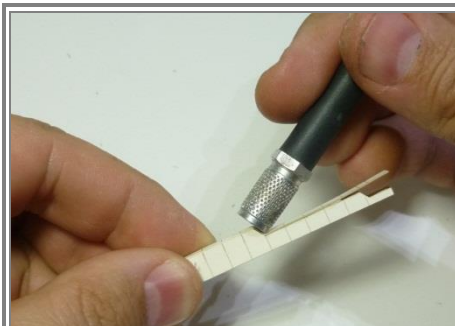

14

Finaliser les retours de carton en s'aidant d'un outil à bout plat. Coller.



15

Mettre en place les contreforts réalisés sur les murs extérieurs de la rotonde, centrés sur les raccords de murs en veillant à leur bonne verticalité.



16

Découper les toitures. Peindre les sous-toitures (côté intérieur au bâtiment) en marron foncé.



17

Coller sur les charpentes en veillant aux différences intérieur / extérieur du bâtiment. Maintenir le temps du séchage.



18

Après les avoir colorés, découper et coller les ensembles de lanterneaux. Poser les éléments inférieurs.

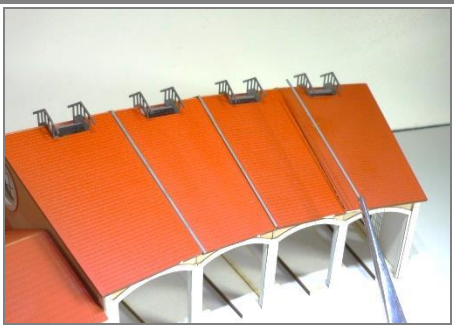

19

Encoller au pinceau les noues (pièces en zinc assurant l'étanchéité entre les pans de tuiles).
Mettre en place.

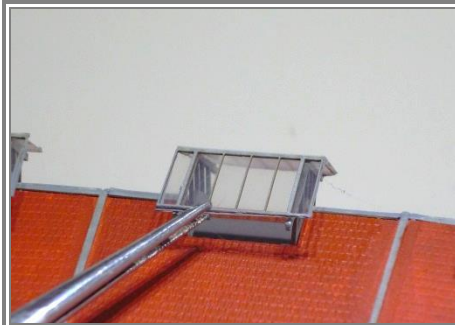

20

Après découpe des vitrages aux mêmes dimensions, coller ceux-ci avec une dose minime de colle à bois. Terminer en recouvrant par les éléments supérieurs, collés de la même manière.



21

Peindre si vous le souhaitez puis découper de leur planche les bandes de rive.
Coller sur place.



22

Votre bâtiment est terminé. Vous pouvez le détailler et le patiner (terres à décor, brossage à sec) selon vos envies.

Décorations du bâtiment à découper

